

# Zaciski hamulcowe SKV

Cena zamiennika, jakość oryginału!



PONAD  
**2500**  
MODELI  
w ofercie SKV

**GRUPY  
PRODUKTOWE**

23

34

42

44

45

46

50

55

56

67

SKV



Znajdziesz na → [www.skv.pl](http://www.skv.pl) → Wybór samochodu → Wszystkie części → Układ hamulcowy → Zacisk hamulca

Materiały prezentacyjne firmy ESEN właściciela marki SKV / 06.2024



# Zaciski hamulcowe SKV

atu produktu

W szerokim asortymencie marki SKV,

liczącym niemal **20 000 REFERENCJI**, znajduje się **największa oferta zacisków hamulcowych na polskim rynku części samochodowych**. Wprowadzona w 2016 roku grupa produktowa stanowi najpopularniejszy segment, obejmując **PONAD 2500 MODELI ZACISKÓW**, wśród których znajdziesz różnorodne warianty: • z silniczkiem lub bez • stałe i pływające • osadzone typu pięść • 1-tłoczkowe i wielotłoczkowe • w różnych opcjach kolorystycznych • a także ze zintegrowanym hamulcem pomocniczym.

Zaciski hamulcowe marki SKV są **objęte aż 3-letnią gwarancją**, co dodatkowo podkreśla wysoką jakość naszych produktów.

Co cechuje zaciski SKV

PONAD  
**2500**  
MODELI

Zacisków  
Hamulca



**Materiały**  
wysokiej jakości



**3 LATA**  
Gwarancji



**Dopasowanie**  
bezproblemowy  
montaż



**TecDoc ID**  
4969

1

Zacisk hamulcowy  
**1 TŁOCZKOWY PŁYWAJĄCY**  
np. [55SKV831](#)



2

Zacisk hamulcowy  
**2 TŁOCZKOWY PŁYWAJĄCY**  
np. [50SKV261](#)



3

Zacisk hamulcowy  
**Z SILNICZKIEM PŁYWAJĄCY**  
np. [44SKV897](#)



4

Zacisk hamulcowy  
**PŁYWAJĄCY Z HAMULCEM**  
**POMOCNICZYM**  
np. [55SKV473](#)

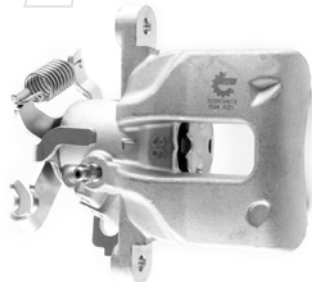

5

Zacisk hamulcowy  
**TYPU PIĘŚĆ PŁYWAJĄCY**  
np. [34SKV271](#)



6

Zacisk hamulcowy  
**TYP STAŁY**  
np. [45SKV484](#)



Znajdziesz na → [www.skv.pl](http://www.skv.pl) → Wybór samochodu → Wszystkie części → Układ hamulcowy → **Zacisk hamulca**

Materiały prezentacyjne firmy ESEN właściciela marki SKV / 06.2024

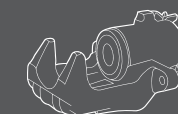

# Zaciski hamulcowe SKV

schemat budowy zacisku

## Jednotłoczkowy, płytający zacisk hamulca SKV

To najpowszechniej stosowany typ zacisku w większości samochodów osobowych. Składa się z dwóch głównych elementów: **jarzma** i **zacisku**. Mocowanie zacisku, zwane również wspornikiem, jest montowane do zwrotnicy za pomocą śrub, natomiast zacisk jest połączony z jarzmem za pomocą tulei prowadzących.

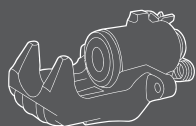
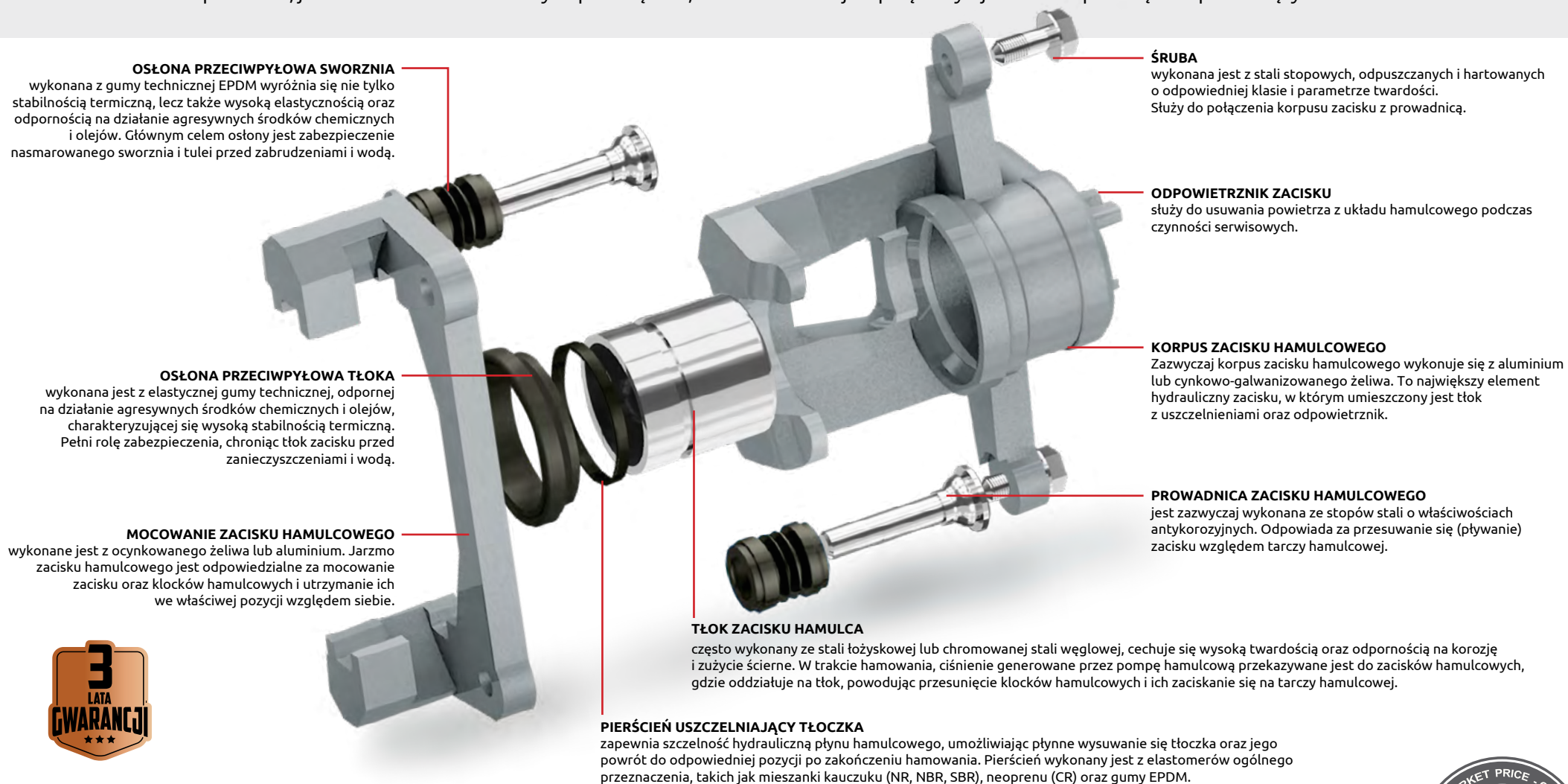

Znajdziesz na → [www.skv.pl](http://www.skv.pl) → Wybór samochodu → Wszystkie części → Układ hamulcowy → Zacisk hamulca

Materiały prezentacyjne firmy ESEN właściciela marki SKV / 06.2024





# Zaciski hamulcowe SKV

opakowanie i gwarancja



## 3 LATA GWARANCJI

Marka SKV oferuje rozszerzoną, **bezpłatną 3-letnią gwarancję** na zaciski hamulcowe, bez limitu kilometrów i bez konieczności rejestracji. Gwarancja ta zapewnia użytkownikom pełną ochronę części przez cały okres trwania.

## OPAKOWANIE

W celu zapewnienia większego bezpieczeństwa podczas transportu, zaciski SKV są pakowane nie tylko w karton, lecz także w oryginalne **folie z hologramem** potwierdzającym autentyczność produktu. Estetyczne opakowania zawierają istotne informacje z punktu widzenia zarówno sprzedawcy, jak i kupującego, takie jak kod kreskowy, nazwa produktu, symbol, oraz hologram.

## ZNAKOWANIE PRODUKTU

Dodatkowo, sam produkt jest oznakowany logo SKV wraz z numerem części i partii produkcyjnej.



Kod kreskowy EAN-13  
Symbol części

Logo i Nazwa części

Logo  
Symbol  
Nr partii



Hologram

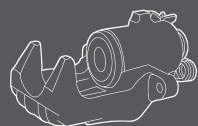

Znajdziesz na → [www.skv.pl](http://www.skv.pl) → Wybór samochodu → Wszystkie części → Układ hamulcowy → **Zacisk hamulca**

Materiały prezentacyjne firmy ESEN właściciela marki SKV / 06.2024



# Zaciski hamulcowe SKV

produkcja i testowanie

Zaciski hamulcowe marki SKV są wytwarzane z najwyższej jakości materiałów na nowoczesnych, **zautomatyzowanych liniach produkcyjnych**.



Wszystkie zaciski **poddawane są rygorystycznym testom** na każdym etapie produkcji, co zapewnia ich trwałość i bezpieczeństwo.



Znajdziesz na → [www.skv.pl](http://www.skv.pl) → Wybór samochodu → Wszystkie części → Układ hamulcowy → **Zacisk hamulca**

Materiały prezentacyjne firmy ESEN właściciela marki SKV / 06.2024



# Zaciski hamulcowe SKV

powiązane grupy

Oferta auto części skv w kategorii układ hamulcowy obejmuje aż 14 podkategorii, wśród których znajdziesz między innymi:

ELASTYCZNE  
PRZEWOODY  
HAMULCOWE



blisko  
**260**  
modeli

**35**  
grupa

SILNIKI ZACISKU  
HAMULCA  
POSTOJOWEGO



blisko  
**20**  
modeli

**96**  
grupa

MODUŁY HAMULCA  
POSTOJOWEGO



ponad  
**10**  
modeli

**59**  
grupa

POMPY  
VACUM



ponad  
**100**  
modeli

**18**  
grupa

OSŁONY  
TARCZY  
HAMULCOWEJ



blisko  
**250**  
modeli

**57**  
grupa

MOCOWANIA ZACISKU  
HAMULCOWEGO



ponad  
**30**  
modeli

**56** **67**  
grupy

LINKI HAMULCA  
RĘCZNEGO



ponad  
**260**  
modeli

**25** **26**  
grupy

CZUJNIKI ABS



ponad  
**500**  
modeli

**06**  
grupa

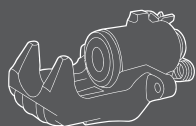

Znajdziesz na → [www.skv.pl](http://www.skv.pl) → Wybór samochodu → Wszystkie części → Układ hamulcowy → **Zacisk hamulca**

Materiały prezentacyjne firmy ESEN właściciela marki SKV / 06.2024



# Zostań częścią SKV

kontakt

Zadzwoń do nas  
887 422 228

Napisz do nas  
hurt@skv.pl

## Dołącz do grupy SKV i zyskaj!

Bezpłatne materiały reklamowe marki SKV

Korzystne warunki współpracy na przejrzystych zasadach

Dostęp do naszej platformy zakupowej [www.SKV.pl](http://www.SKV.pl)

Płynność dostaw

Średnio 210 nowości produktowych w miesiącu

Darmowe dostawy

Wygodne warunki rozliczeniowe

Wsparcie serwisowe



### SKV to fabrycznie nowe części:

- wykonane wg tych samych rygorystycznych norm produkcyjnych co części OE;
- wytwarzane na tych samych liniach produkcyjnych co części wiodących producentów na świecie;
- poddawane takim samym kontrolom jakości co części OE.

## SKV - cena zamiennika, jakość oryginału



Znajdziesz na → [www.skv.pl](http://www.skv.pl) → Wybór samochodu → Wszystkie części → Układ hamulcowy → **Zacisk hamulca**

Materiały prezentacyjne firmy ESEN właściciela marki SKV / 06.2024

